

A

9.1 50.00.918 ЛВЛВ

Перв. примен.  
АВЛГ 816.00.00

Справ. №

Инв. № подл. Согласована	Подп. и дата Орлов	Взам. инв. №	Инв. № дубл.	Подп. и дата
-----------------------------	-----------------------	--------------	--------------	--------------

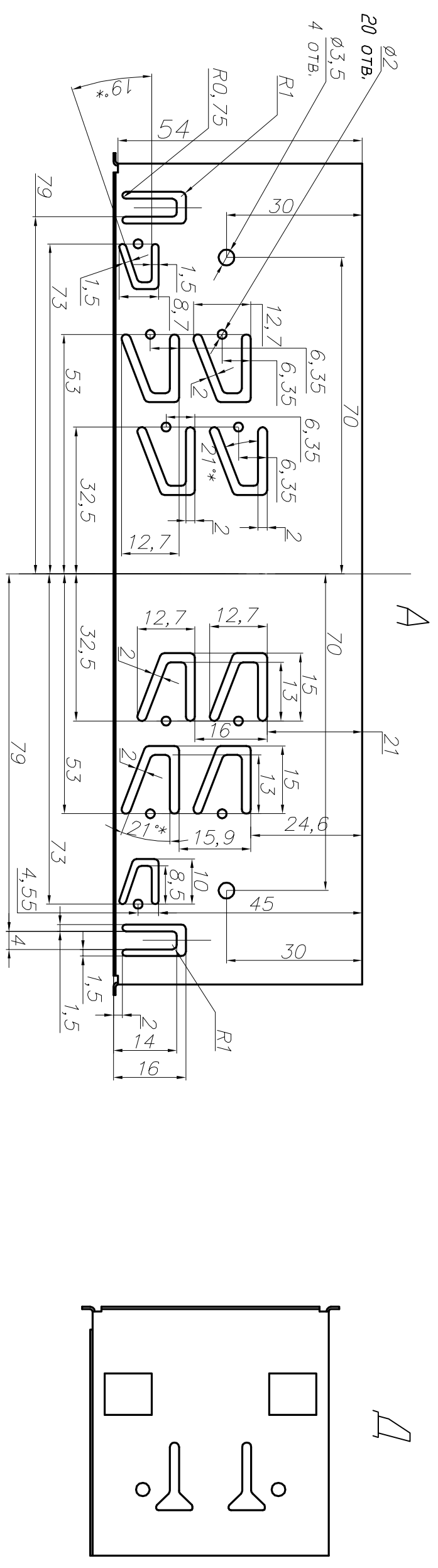
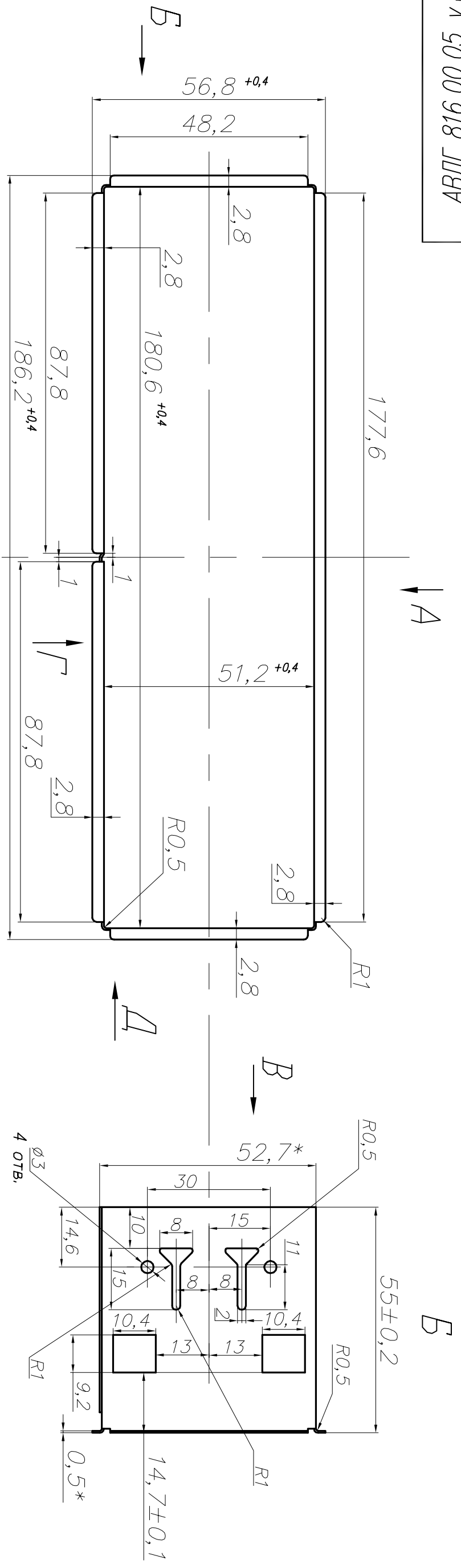

1. Размеры для справок.
2. Н14, н14, ±IT14/2
3. Допускается в местах гибов следы от инструмента 0,2 мм макс.
4. Внутренние радиусы гибки R=0,5мм.
5. Неужазанные радиусы скругления -1мм.
6. Сварка контактная ГОСТ 15878-79-Кт-5.
7. Покрасьте: краска порошковая черного цвета RAL 9005 -мгдр.
8. Остальные ТТ по ОСТ 4ГО. 070. 014.

Изм.	Лист	№ док-м.	Подп.	Дата
Разроб.	Моликов			
Пров.	Величкин			
Т.контр.				
Г.аконстр.				
Согласовано	Бушин			
УТВ.				

**АВЛГ 816.00.05 v.6**

**Кронштейн DIN 1**

Лит.	Масса	Масштаб
Лист 1		1:1
Листов 2		

Лист Б-ПН-0,5 ГОСТ 19904-90  
К260В4-III-Г ГОСТ 16523-89

АВЛГ 816.00.05 v.6

Перв. примен.  
АВЛГ 816.00.00

Справ. №

Подп. и дата

Инв. № дубл.

Взам. инв. №

Подп. и дата

Инв. № подл.

Г

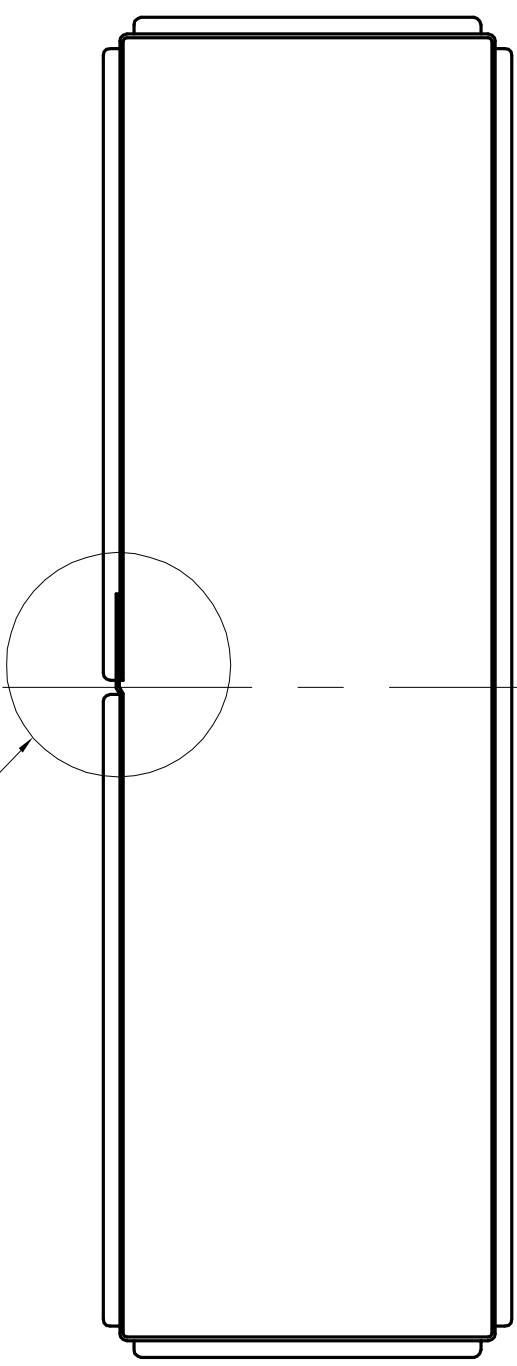
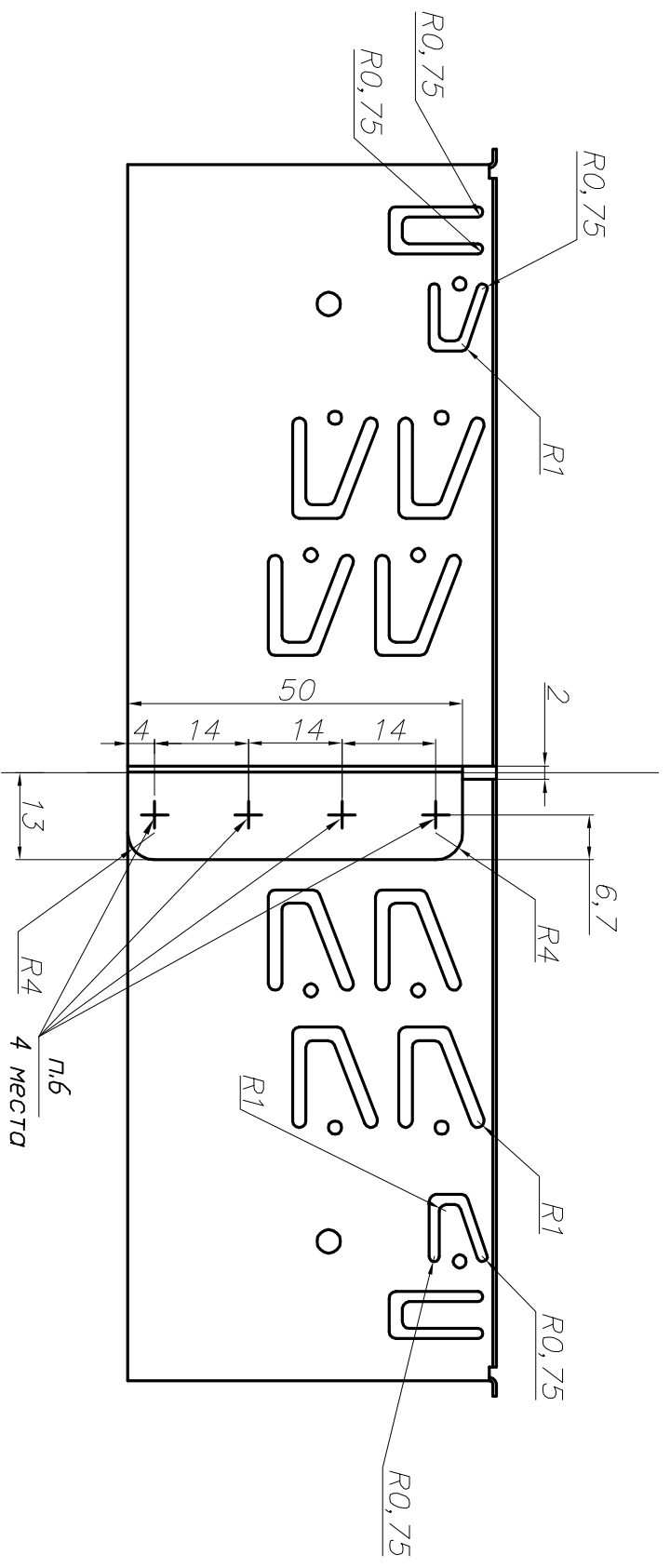

E 4:1

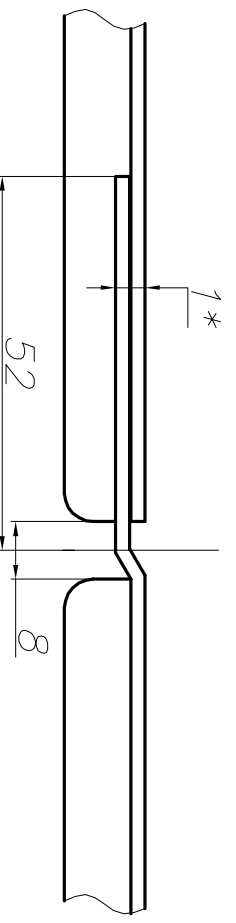

Изм.	Лист	№ док.	Подп.	Дата	АВЛГ 816.00.05 v.6	Лист 2

Формат: А3